

FG-60R3/73R5 変換マウント 取り付け説明書

- 内容品： ●変換マウント本体 ●M4x14 マウント取り付けねじx 6 本
- 別途必要なもの： ●スタンドオフマウント (マウントスペーサー) x 4 本
●※1 M5 ボルト x 4 本
(左図の通り、スタンドオフマウントに合わせた適切な長さのもの)
●※2 M5 ナット (座付を推奨) x 4 個
●緩み止め剤

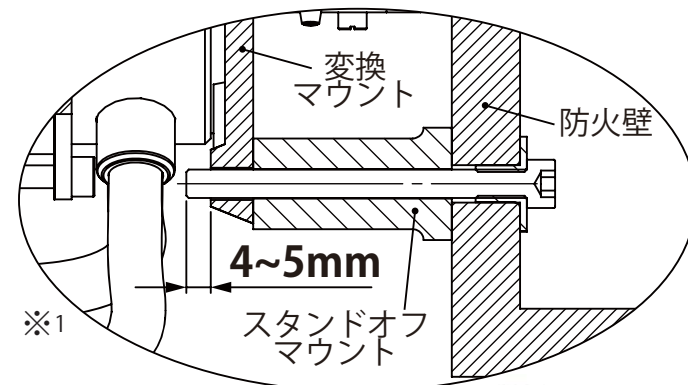

※2 座付きナット (推奨)

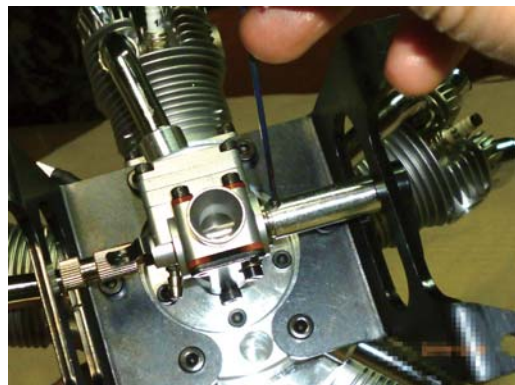

1. スロットルレバー延長アダプタのサイドロックねじを緩め、延長アダプターを外します。

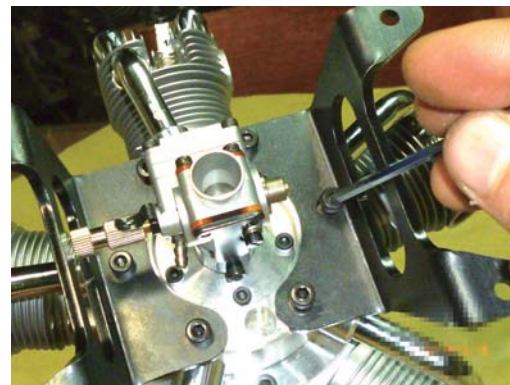
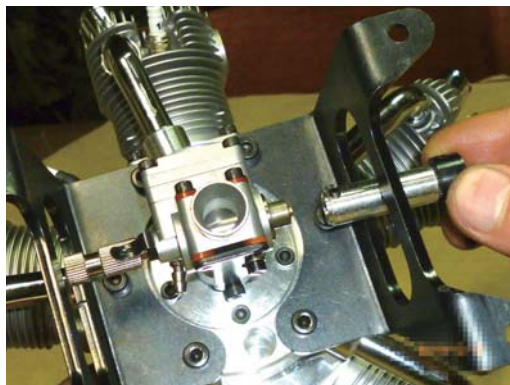

2. 右側マウントのねじを緩め、右側マウントを外します。

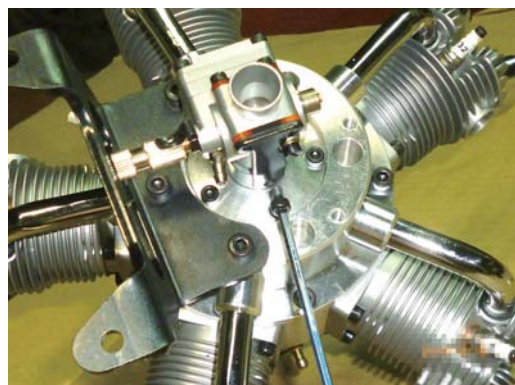
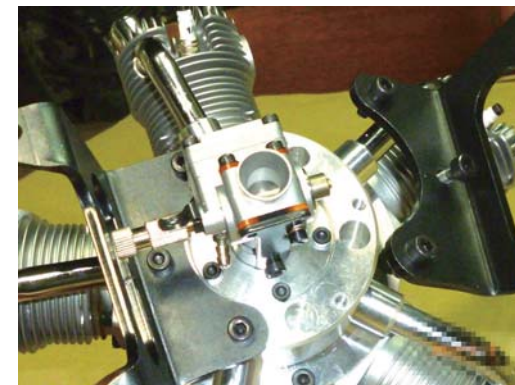

3. キャブジョイントプレート下部のねじを外し、キャブレターをプレートごと本体から外します。

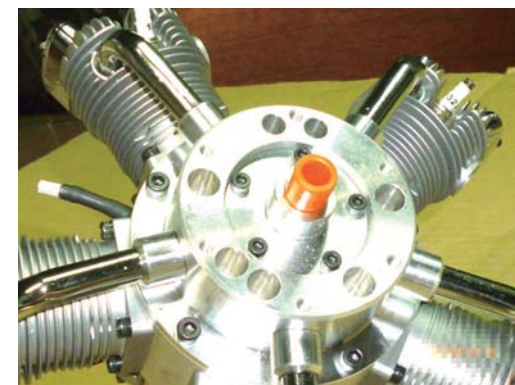

4. 左側マウントのねじを外し、左側マウントを外します。

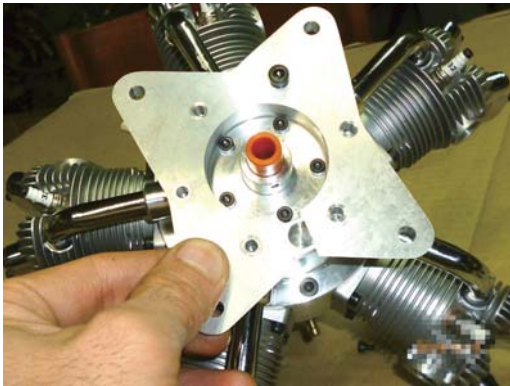

5. 変換マウントを写真の向きで本体に取り付けます。必ず付属の M4x14 ねじを使用して下さい。写真の順に増し締めして下さい。

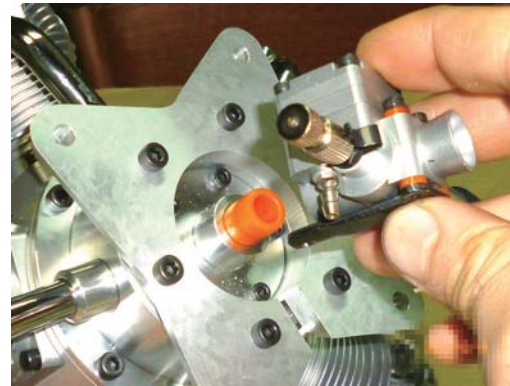
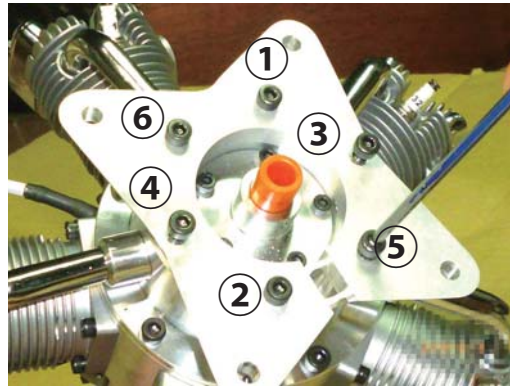

6. キャブレターをプレートごと取り付け、下からねじで締結します。

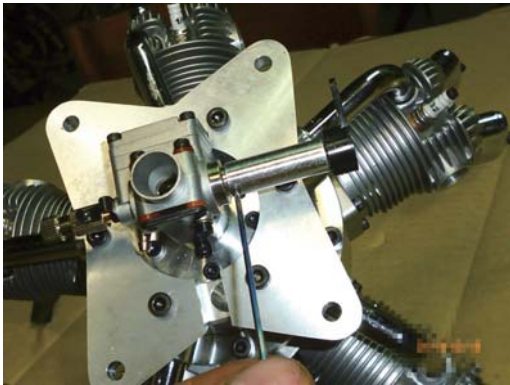
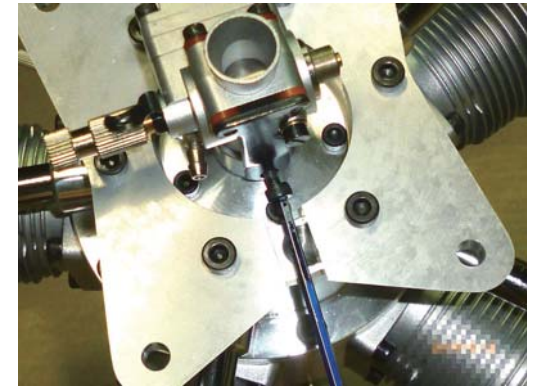

7. 延長アダプターを取り付けます。これでマウント交換は完了です。

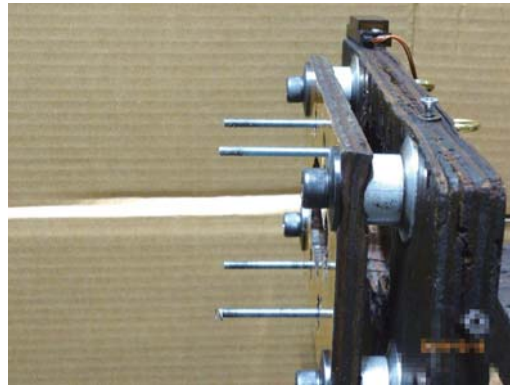

8. 防火壁には、FG-60R3 搭載時に取り付けた爪付きナットを利用し、予め4本の M5 のボルト※1 をスタッドボルトとして固定しておいて下さい。



9. 変換マウントの孔を4本のボルトに合わせ、エンジンを取り付けます。

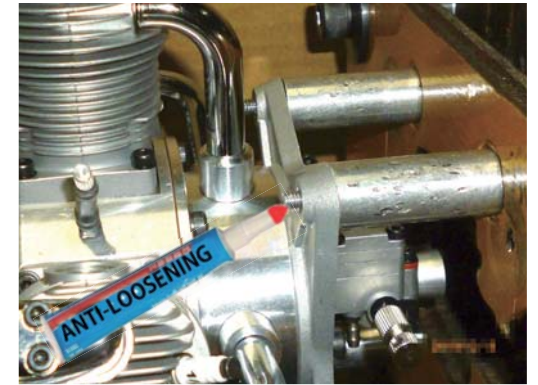

10. ナットを取り付ける前に、ボルト先端に緩み止めを塗布して下さい。

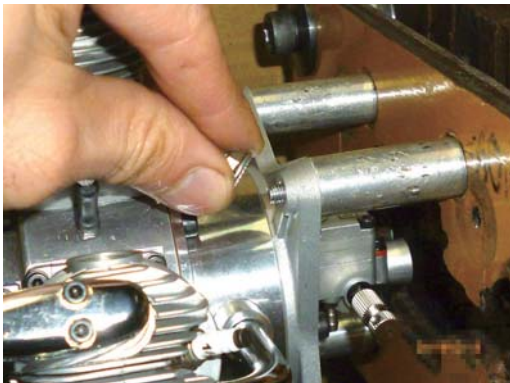

11. ナット 4つ※2 を取り付けてエンジンを固定して下さい。ローレット付きの座付きナットが緩み防止に効果があります。

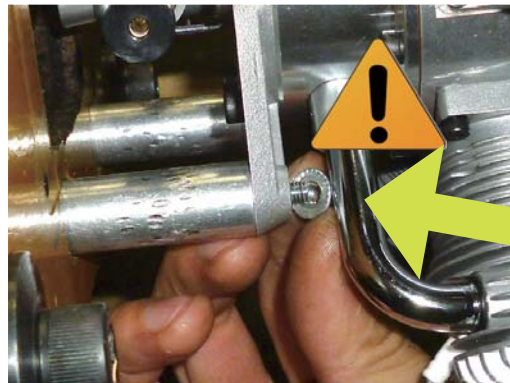

注意：4本のボルトの長さが適切でないと、ナットの厚みよりも隙間が狭くなり、取り付けることが出来ません。

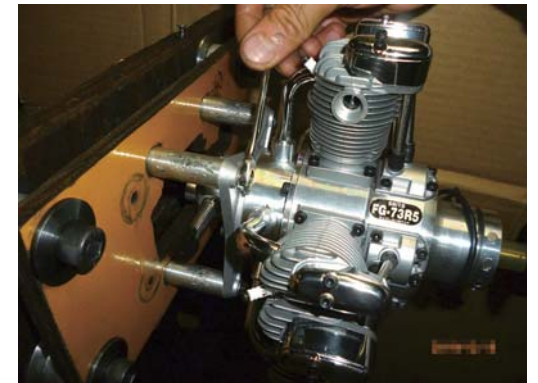

12. 最後に、ナットをスパナで増し締めして下さい。